

Gratte sous châssis / Underframe plow

- 1 Ressort pneumatique pour usage sécuritaire / Air ride spring for safe usage
- 2 Cylindre de relevée / Lift cylinder
- 3 Bras oscillatoire pour suivre les imperfections de la route / Oscillating arm for road imperfections
- 4 Angle de base extrarobuste / Heavy-duty base angle
- 5 Renfort horizontal / Horizontal reinforcement
- 6 Versoir et bras en acier de type Hardox 400 / Hardox 400-type steel moldboard and arm

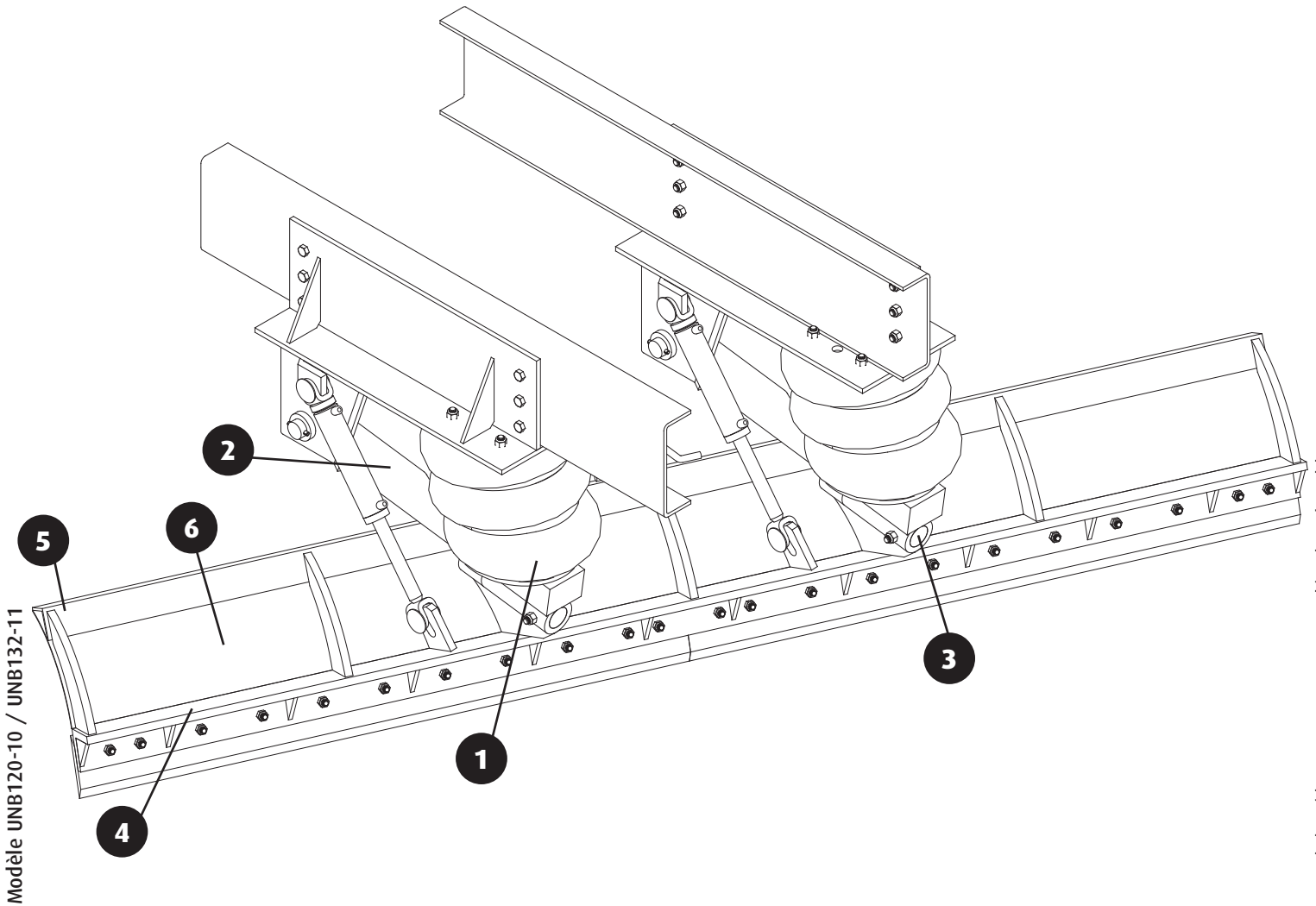

Les spécifications peuvent changer sans préavis. / Specifications may change without notice.